

## フロントバンパースポイラー取付方法

1. 車輻から純正バンパーを取り外し、純正バンパーからフロントグリルを取り外してください。
2. 下図を参照し、純正ファスナー類と付属のステー・ボルト・ワッシャー・ナットを使用してフロントバンパースポイラーを車輻に仮固定してください。
3. 純正ファスナーにてバンパースポイラーにフロントグリルを取り付けてください。
4. 全体のバランスを確認し、各取り付け位置を順番に本締めしてください。

## 付属部品

- ボルト ×4
- ワッシャー ×2
- ナット ×4
- ステー ×2
- ナンバーステー ×1

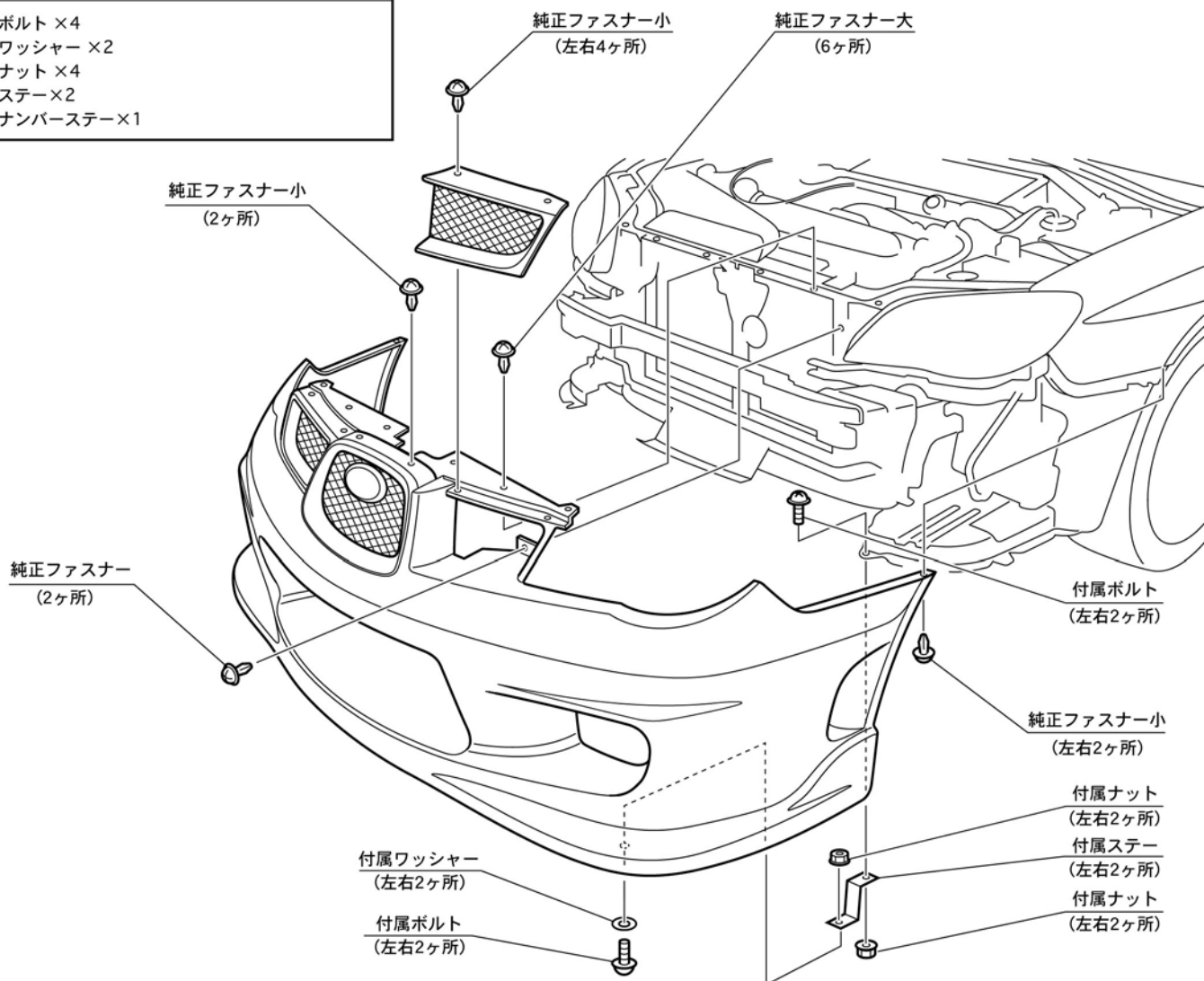

**注意**

- 「FRP製品に関するご注意とお願い」をよく読んでから作業してください。
- 車輻には、組み付け誤差等のバラツキがあります。  
塗装前に取り付け車輻に仮合せし、取り付け穴及び車輻との合いをヤスリ等で削り、合わせてください。塗装及び加工後の返品、クレーム等には応じられません。
- 2人以上で作業してください。
- エンジンを停止させ、サイドブレーキをかけ、車輻が確実に固定されている事を確認してから作業してください。
- 取り付け終了後は、ネジ等の締め付け及び全体のカタツキ等がないか、もう一度確認してください。
- 一定期間ごとの増し締め作業を必ずお願いします。

## サイドステップスポイラー取付方法

1. 純正サイドシルを取り外し、サイドステップを車輻に仮固定してください。
2. 図を参照し、付属のタッピングビスと純正ファスナーにてサイドステップを仮固定してください。
3. 全体のバランスを確認し、各取り付け位置を順番に本締めしてください。

## 付属部品

○4mmタッピングビス × 14 (左右)

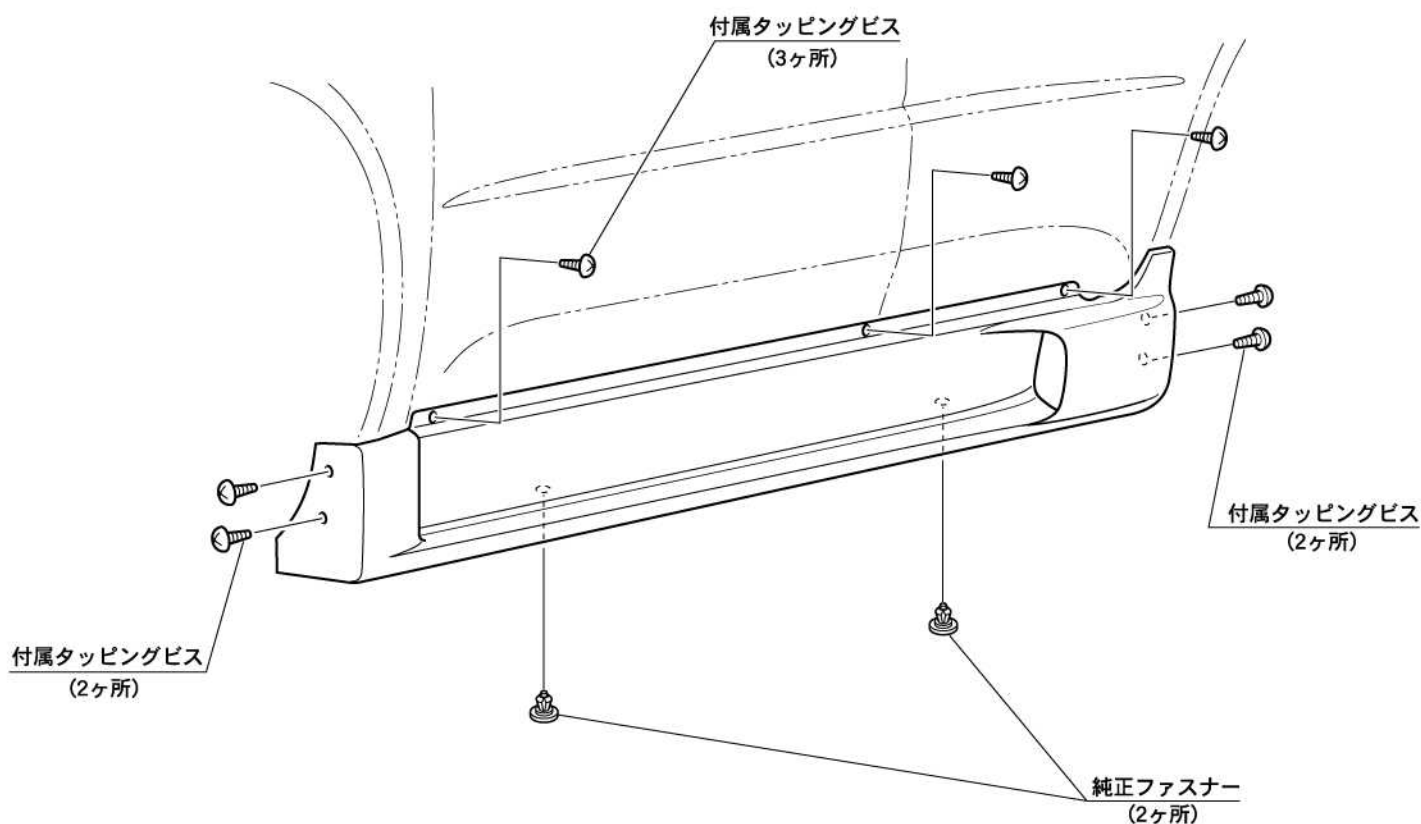

### ⚠ 注意

- 「FRP製品に関するご注意とお願い」をよく読んでから作業してください。
- 車輻には、組み付け誤差等のバラツキがあります。  
塗装前に取り付け車輻に仮合せし、取り付け穴及び車輻との合いをヤスリ等で削り、合わせてください。塗装及び加工後の返品、クレーム等には応じられません。
- 2人以上で作業してください。
- エンジンを停止させ、サイドブレーキをかけ、車輻が確実に固定されている事を確認してから作業してください。
- 取り付け終了後は、ネジ等の締め付け及び全体のガタツキ等がないか、もう一度確認してください。
- 一定期間ごとの増し締め作業を必ずお願いします。

## リヤバンパースポイラー取付方法

1. 車輻から純正バンパーを取り外し、純正バンパーから取り外した純正ナンバー灯を図1を参考にリヤバンパースポイラーに取り付けてください。
2. リヤバンパースポイラーを車輻に仮固定して位置決めしてください。
3. 図を参照し、純正ファスナー類と付属のステー・ボルト・ワッシャー・ナットを使用してフロントバンパースポイラーを車輻に仮固定してください。
4. 全体のバランスを確認し、各取り付け位置を順番に本締めしてください。

### 付属部品

- ボルト ×2
- ワッシャー ×2
- ナット ×2
- ステー ×1
- スペーサー ×2
- タッピングビス ロング ×2

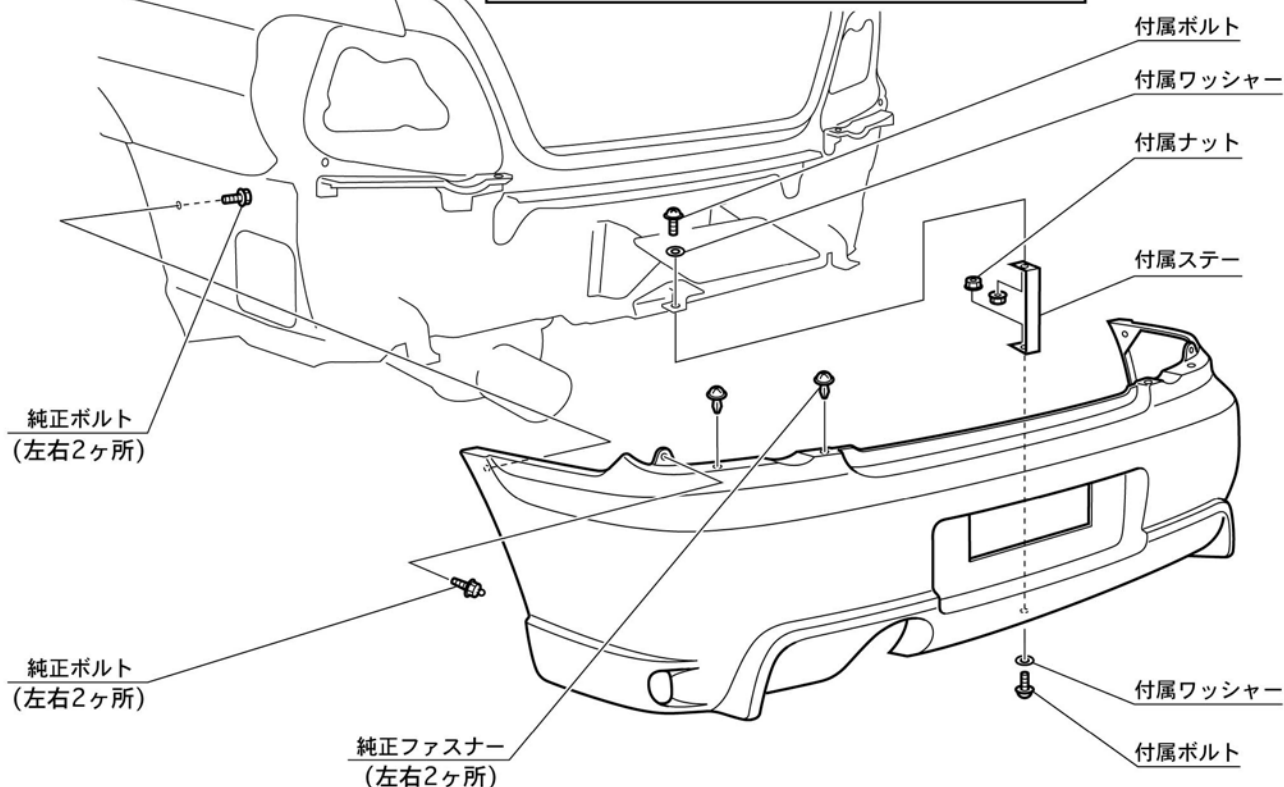
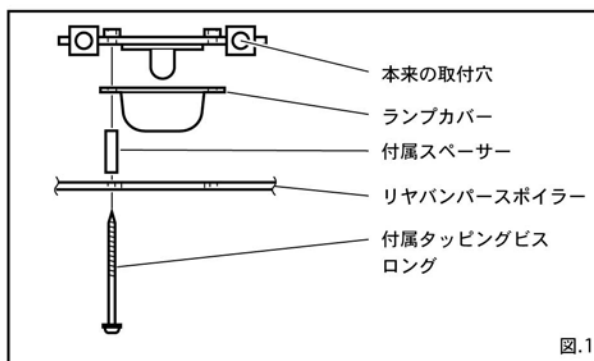

## ▲ 注意

- 「FRP製品に関するご注意とお願い」をよく読んでから作業してください。
- 車輻には、組み付け誤差等のバラツキがあります。  
塗装前に取り付け車輻に仮合せし、取り付け穴及び車輻との合いをヤスリ等で削り、合わせてください。塗装及び加工後の返品、クレーム等には応じられません。
- 2人以上で作業してください。
- エンジンを停止させ、サイドブレーキをかけ、車輻が確実に固定されている事を確認してから作業してください。
- 取り付け終了後は、ネジ等の締め付け及び全体のガタツキ等がないか、もう一度確認してください。
- 一定期間ごとの増し締め作業を必ずお願いします。

## リヤマッドガード取付方法

1. リヤマッドガードの下図--線部に、付属のラバーモールを長さを合わせて切断し貼り付けてください。
4. 図を参照しリヤマッドガードを位置決めし、純正バンパーのスタッドボルト取り付け部に穴開け加工を施し、付属のナットにて固定してください。
5. リヤフェンダー部(左右4ヶ所)を付属のタッピングビスにて固定してください。
6. 全体のバランスを確認し、各取り付け位置を順番に本締めしてください。

### 付属部品

- タッピングビス ×4
- ナット ×1
- ラバーモール ×1

純正バンパー

ラバーモール

スポイラー



ラバーモール貼り付け要領(断面図)

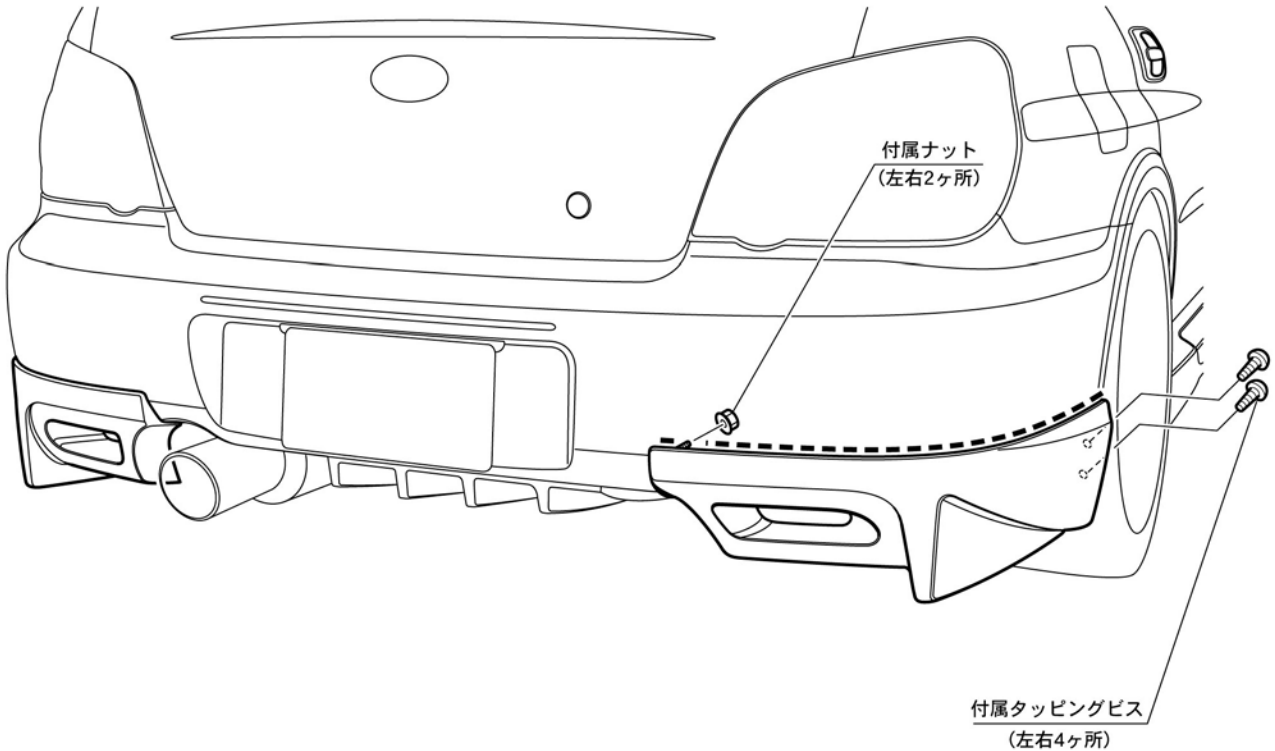

## ⚠ 注意

- 「FRP製品に関するご注意とお願い」をよく読んでから作業してください。
- 車庫には、組み付け誤差等のバラツキがあります。  
塗装前に取り付け車庫に仮合せし、取り付け穴及び車庫との合いをヤスリ等で削り、合わせてください。塗装及び加工後の返品、クレーム等には応じられません。
- 2人以上で作業してください。
- エンジンを停止させ、サイドブレーキをかけ、車庫が確実に固定されている事を確認してから作業してください。
- 取り付け終了後は、ネジ等の締め付け及び全体のガタツキ等がないか、もう一度確認してください。
- 一定期間ごとの増し締め作業を必ずお願いします。

## エアロボンネット取付方法

1. 純正ボンネットを車輛から取り外してください。
2. 取り付け時にエアロボンネットとボディ面が干渉し、ボディの塗装が剥がれる場合が有りますので、車輛のボンネットヒンジ付近にガムテープなどによりマスキングを施してください。
3. エアロボンネットを車輛のボンネットヒンジに純正ボルトにて固定し、車輛のボンネット開口との隙間を調節した後に、各取り付け位置を順番に本締めしてください。
4. 下図を参照し、純正ボンネットから取り外した純正部品ならびにインテークダクトを、純正ボルト/ナット/ファスナー類を使用してエアロボンネットに取り付けてください。  
純正ゴムモールは、取り付け面の両面テープを貼り替えてから取り付けてください。
5. ボンネットの閉まり具合が悪い場合は、車輛側のラッチの高さを調節してください。

## レインカバー取付方法

1. エアロボンネットのアウトレット外周部に固定されているスタッドボルト部にレインカバーを取り付け、付属のウイングナットでしっかりと固定してください。

## 付属部品

- 両面テープ × 1
- ウイングナット × 12

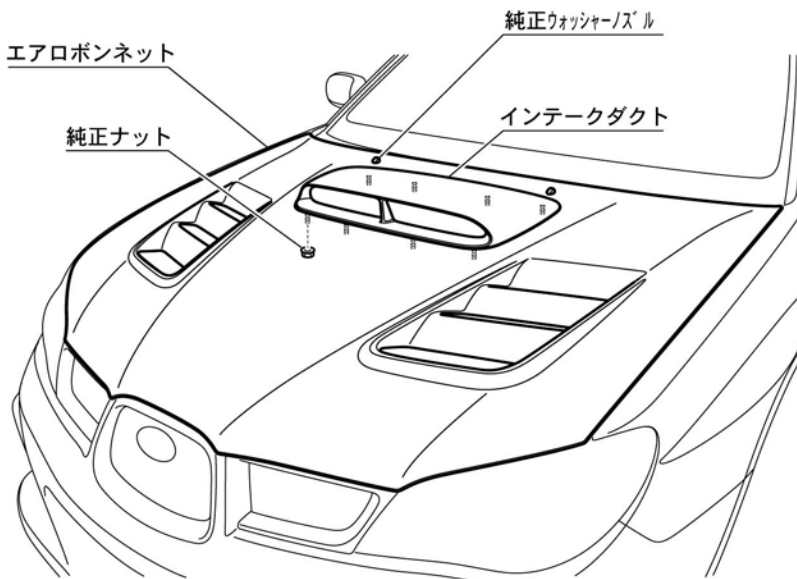
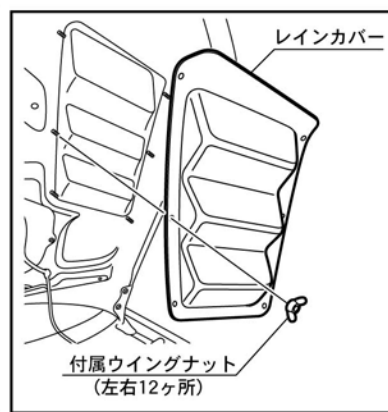
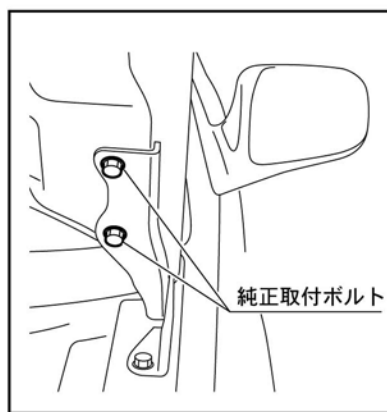
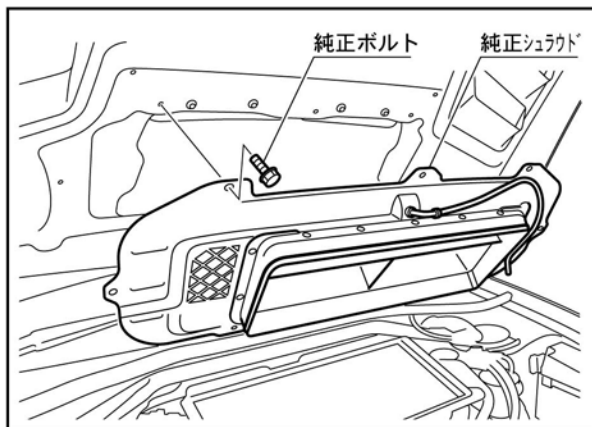
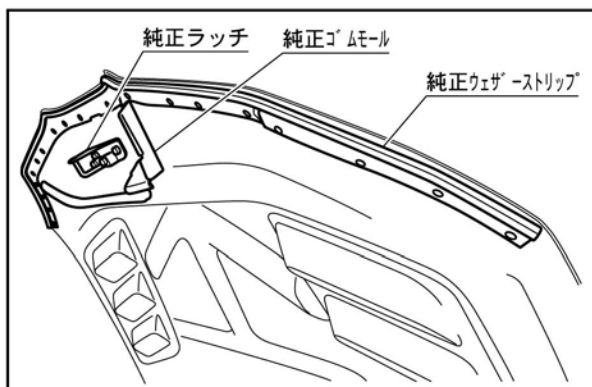

## ⚠ 注意

- 「FRP製品に関するご注意とお願い」をよく読んでから作業してください。
- 車輛には、組み付け誤差等のバラツキがあります。  
塗装前に取り付け車輛に仮合せし、取り付け穴及び車輛との合いをヤスリ等で削り、合わせてください。塗装及び加工後の返品、クレーム等には応じられません。
- 2人以上で作業してください。
- エンジンを停止させ、サイドブレーキをかけ、車輛が確実に固定されている事を確認してから作業してください。
- 取り付け終了後は、ネジ等の締め付け及び全体のガタツキ等がないか、もう一度確認してください。
- 一定期間ごとの増し締め作業を必ずお願いします。