

フロントバンパースポイラー取付方法

1. 車輛から純正バンパーを取り外してください。
2. 車輛からインナーブラケットを取り外してください。
3. 下図を参照し、純正ファスナー・ビス類と付属ボルト・ナットを使用してフロントバンパーを車輛に仮固定してください。
4. 全体のバランスを確認し、各取り付け位置を順番に本締めしてください。

付属部品

- M5 ナベボルト × 2
- M5 フランジナット × 2
- ナンバーステー × 1
- M6 ボルト × 2
- M6 ナット × 2
- M6 ワッシャー × 2

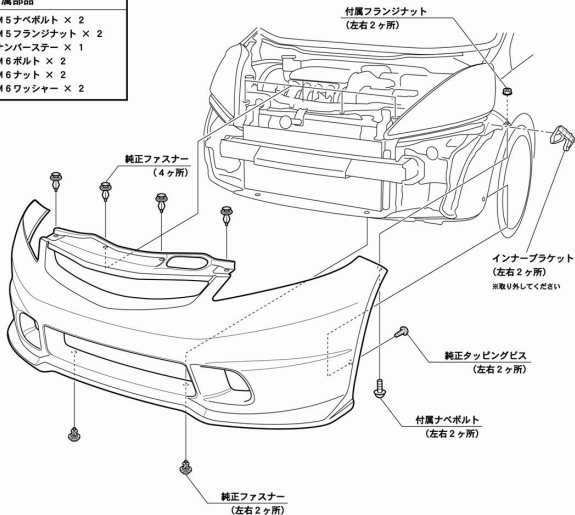

注意

- 「FFP製品に関するご注意とお願い」をよく読んでから作業してください。
- 車輛には、組み付け誤差などのバラツキがあります。
塗装前に取り付け車輛に合わせし、取り付け穴及び車輛との合いをヤスリ等で削り、調整してください。塗装後及び加工後の返品、クレーム等には応じられません。
- 2人以上で作業してください。
- エンジン停止させ、サイドブレーキをかけ、車輛が確実に固定されている事を確認してから作業してください。
- 取り付け終了後は、ネジ等の締め付け及び全体のガタツキ等がないか、もう一度確認してください。
- 一定期間ごとの増締め作業を必ずおねがいします。

サイドステップスポイラー取付方法

1. サイドステップを車輻に合わせてください。
2. サイドステップスポイラーを車輻に位置決めし、マスキングテープなどにより取り付け位置をマーキングした後、サイドステップスポイラーの下記斜線部に付属両面テープを貼り、サイドステップスポイラーを車輻に固定してください。
3. 下図を参照し、付属タッピングビスを使用してサイドステップを車輻に仮固定してください。
4. 全体のバランスを確認し、各取り付け位置を順番に本締めしてください。

付属部品

- 4mmタッピングビス × 8
- 両面テープ × 1

※ 下図は左側（助手席側）にて表記しております。右側（運転席側）も同様に取り付けてください。

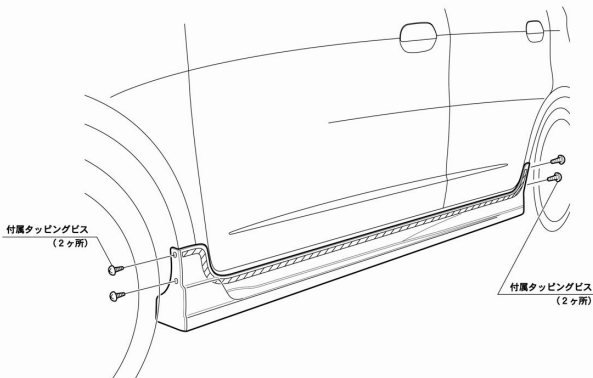

注意

- 「FFP製品に関するご注意とお願ひ」をよく読んでから作業してください。
- 車輻には、組み付け誤差などのバラツキがあります。
塗装前に取り付け車輻に仮合わせし、取り付け穴及び車輻との合いをヤスリ等で削り、調整してください。塗装後及び加工後の返品、クレーム等には応じられません。
- 2人以上で作業してください。
- エンジン停止させ、サイドブレーキをかけ、車輻が確実に固定されている事を確認してから作業してください。
- 取り付け終了後は、ネジ等の締め付け及び全体のガタツキ等がないか、もう一度確認してください。
- 一定期間ごとの増締め作業を必ずおねがいします。

リアバンパースポイラー取付方法

1. 車輦からテールランプをはずしてから純正バンパーを取り外してください。
2. 車輦からインナーブラケットを取り外してください。
3. 下図を参照し、純正ファスナー・ボルト・タッピングビス類と付属タッピングビスを使用して、リアバンパーを車輦に仮固定してください。
4. 全体のバランスを確認し、各取り付け位置を順番に本締めしてください。
5. テールランプを取り付けてください。

付属部品

○4mmタッピングビス × 2

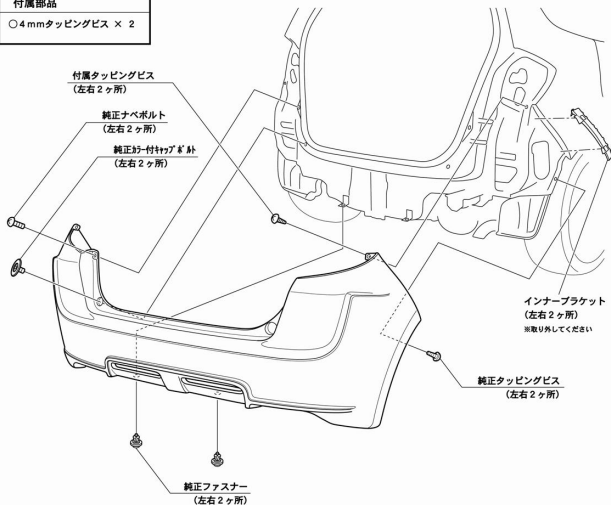

注意

- 「FFP製品に関するご注意とお願い」をよく読んでから作業してください。
- 車輦には、組み付け誤差などのバラツキがあります。
 塗装前に取り付け車輦に仮合わせし、取り付け穴及び車輦との合いをヤスリ等で削り、調整してください。塗装後及び加工後の部品、クレーム等には応じられません。
- 2人以上で作業してください。
- エンジンを停止させ、サイドブレーキをかけ、車輦が確実に固定されている事を確認してから作業してください。
- 取り付け終了後は、ネジ等の締め付け及び全体のガタツキ等がないか、もう一度確認してください。
- 一定期間ごとの増締め作業を必ずおねがいします。

リアウイングスポイラー取付方法

1. 車輻にリアウイングスポイラーを合わせ、位置決めし、仮固定してください。
2. 下図を参照し、リアウイングスポイラー取付穴に合わせてボディ側（リアゲート）に穴を開け、付属のテーバーボルト、ナットを使用し仮固定してください。
3. 全体のバランスを確認し、各取り付け位置を順番に本締めしてください。

付属部品

- M6テーバーボルト × 2
- M6ナット × 2

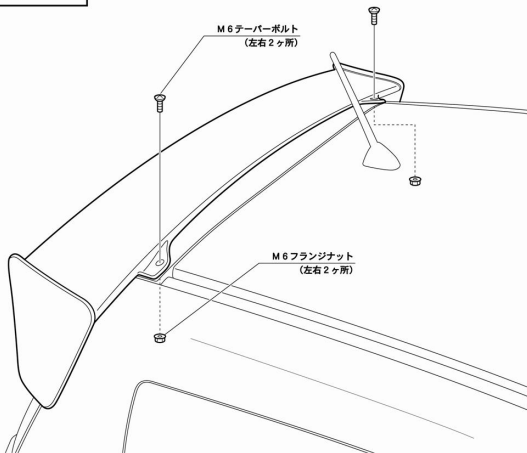

注意

- 「FFP製品に関するご注意とお願い」をよく読んでから作業してください。
- 車輻には、組み付け誤差などのバラツキがあります。
 塗装前に取り付け車輻に合わせし、取り付け穴及び車輻との合いをヤスリ等で削り、調整してください。塗装後及び加工後の返品、クレーム等には応じられません。
- 2人以上で作業してください。
- エンジンを停止させ、サイドブレーキをかけ、車輻が確実に固定されている事を確認してから作業してください。
- 取り付け終了後は、ネジ等の締め付け及び全体のガタツキ等がないか、もう一度確認してください。
- 一定期間ごとの増締め作業を必ずおねがいします。

エアロボンネット取付方法

1. 車輦から純正ボンネットを取り外してください。
2. 下図純正部品取付図を参照し、純正ボンネットから取り外した純正部品をエアロボンネットに取り付けてください。
3. エアロボンネットを車輦のボンネットヒンジに純正ボルトにて固定し、車輦のボンネット開口との隙間を調整した後に、各取り付け位置を順番に本締めしてください。
3. 全体のバランスを確認し、各取り付け位置を順番に本締めしてください。

純正ボルト
(左右4ヶ所)

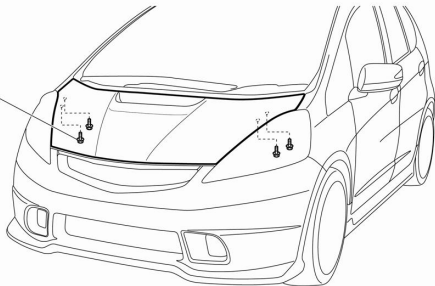

■純正部品取付図

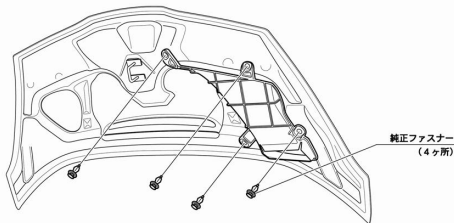

注意

- 「FFP製品に関するご注意とお願い」をよく読んでから作業してください。
- 車輦には、組み付け誤差などのバラツキがあります。
塗装前に取り付け車輦に合わせし、取り付け穴及び車輦との合いをヤスリ等で削り、調整してください。塗装後及び加工後の返品、クレーム等には応じられません。
- 2人以上で作業してください。
- エンジン停止させ、サイドブレーキをかけ、車輦が確実に固定されている事を確認してから作業してください。
- 取り付け終了後は、ネジ等の締め付け及び全体のガタツキ等がないか、もう一度確認してください。
- 一定期間ごとの増締め作業を必ずおこなってください。