

## フロントアンダースポイラー取付方法

1. フロントアンダースポイラー上面(----- 斜線部)に、付属の両面テープを貼付け車輻に固定してください。
2. 図を参照し、純正ボルトを使用してフロントアンダースポイラーを仮固定してください。  
(取付強度を必要とされる場合は、※1の付属タッピングビスを製品底面に穴を開けて固定してください。)
3. 全体のバランスを確認し、各取り付け位置を順番に本締めしてください。

## 付属部品

- タッピングビス × 3
- 両面テープ × 1

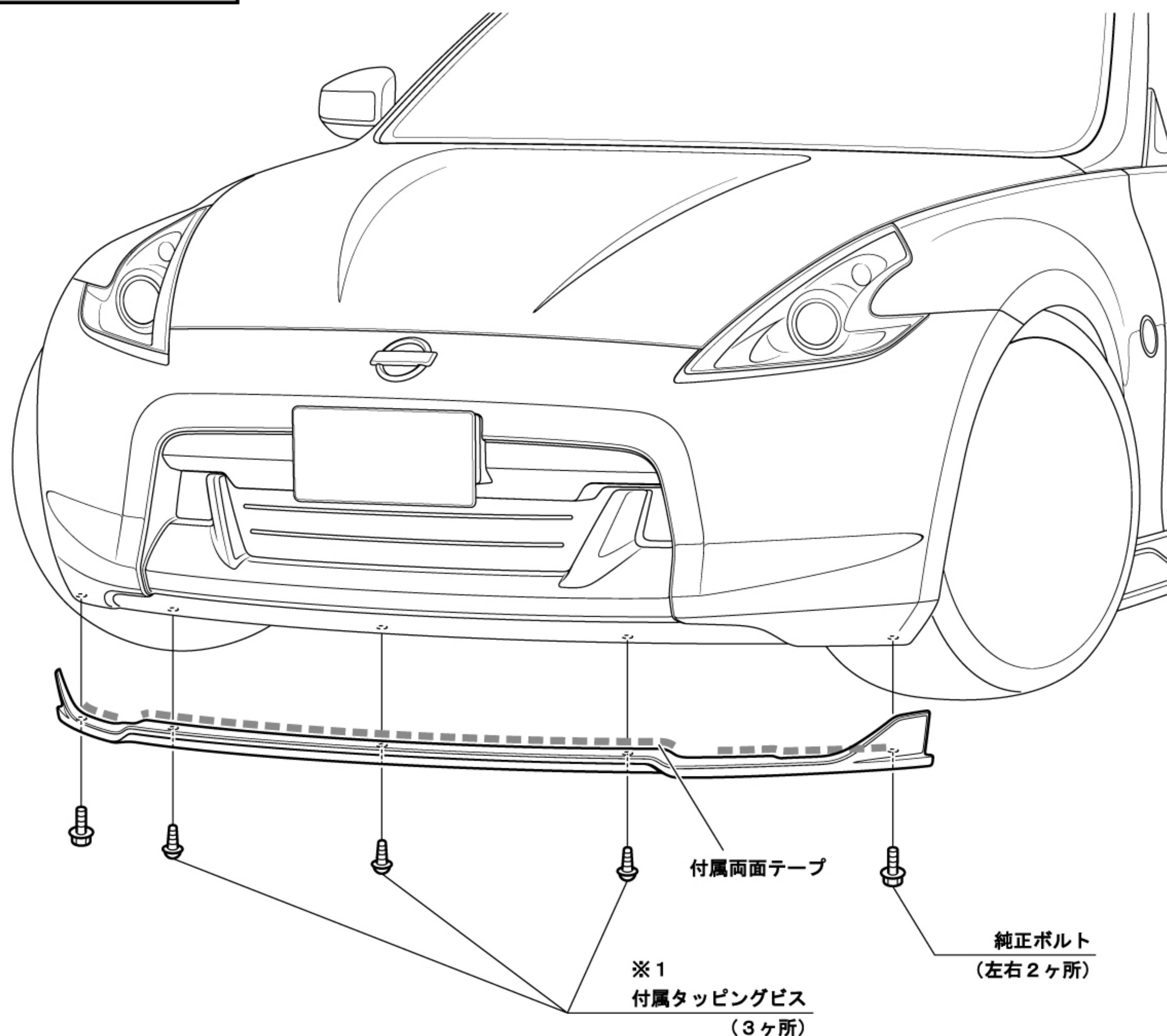

## 注意

- 別添の「FRP製品に関するご注意とお願い」をよく読んでから作業してください。
- 車輻には、組み付け誤差などのバラツキがあります。  
塗装前に取り付け車輻に仮合わせし、取り付け穴及び車輻との合いをヤスリ等で削り、調整してください。塗装後及び加工後の返品、クレーム等には応じられません。
- 2人以上で作業してください。
- エンジンを停止させ、サイドブレーキをかけ、車輻が確実に固定されている事を確認してから作業してください。
- 取り付け終了後は、ネジ等の締め付け及び全体のガタツキ等がないか、もう一度確認してください。
- 一定期間ごとの増締め作業を必ずおねがいします。

## サイドステップスポイラー取付方法

1. サイドステップスポイラー上面(-----斜線部)に、付属の両面テープを貼付け車輻に固定してください。
2. 図を参照し、純正ボルトを使用してサイドステップスポイラーを仮固定してください。  
(取付強度を必要とされる場合は、※1の付属タッピングビスを製品底面に穴を開けて固定してください。)
3. 全体のバランスを確認し、各取り付け位置を順番に本締めしてください。

## 付属部品

- タッピングビス × 6
- 両面テープ × 2

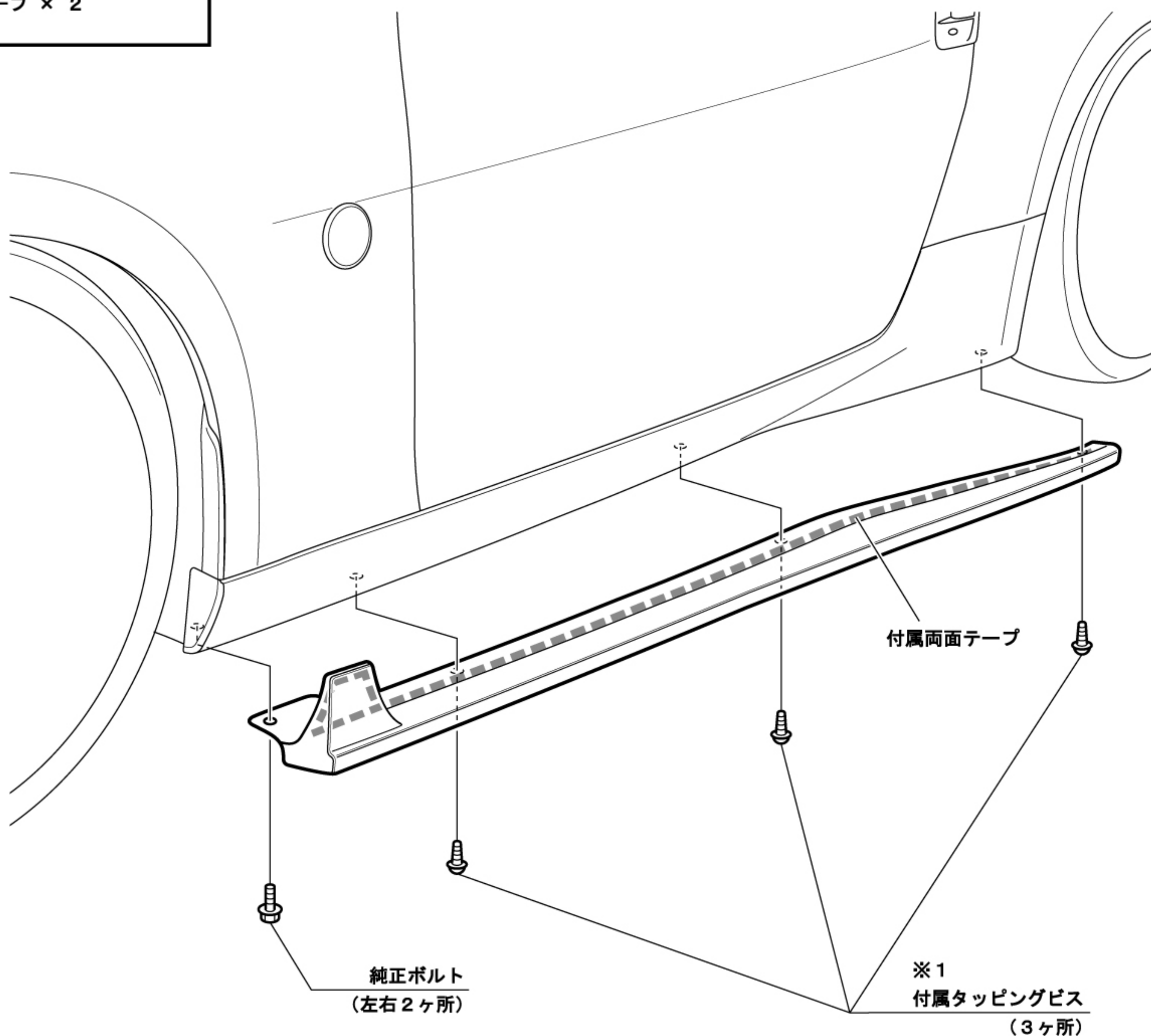

## 注意

- 別添の「FRP製品に関するご注意とお願い」をよく読んでから作業してください。
- 車輻には、組み付け誤差などのバラツキがあります。  
塗装前に取り付け車輻に仮合わせし、取り付け穴及び車輻との合いをヤスリ等で削り、調整してください。塗装後及び加工後の返品、クレーム等には応じられません。
- 2人以上で作業してください。
- エンジンを停止させ、サイドブレーキをかけ、車輻が確実に固定されている事を確認してから作業してください。
- 取り付け終了後は、ネジ等の締め付け及び全体のガタツキ等がないか、もう一度確認してください。
- 一定期間ごとの増締め作業を必ずおねがいします。

## リアトランクスポイラー取付方法

1. リアトランクスポイラーを車輻に仮置きし、マスキングテープなどにより取り付けの際位置決めを目安となる印を作ってください。
2. リアトランクスポイラー取付け面に付属の両面テープを貼付け、付属のシーリング材と併用し車輻に固定してください。

### 付属部品

- 両面テープ × 1
- シーリング材 × 1

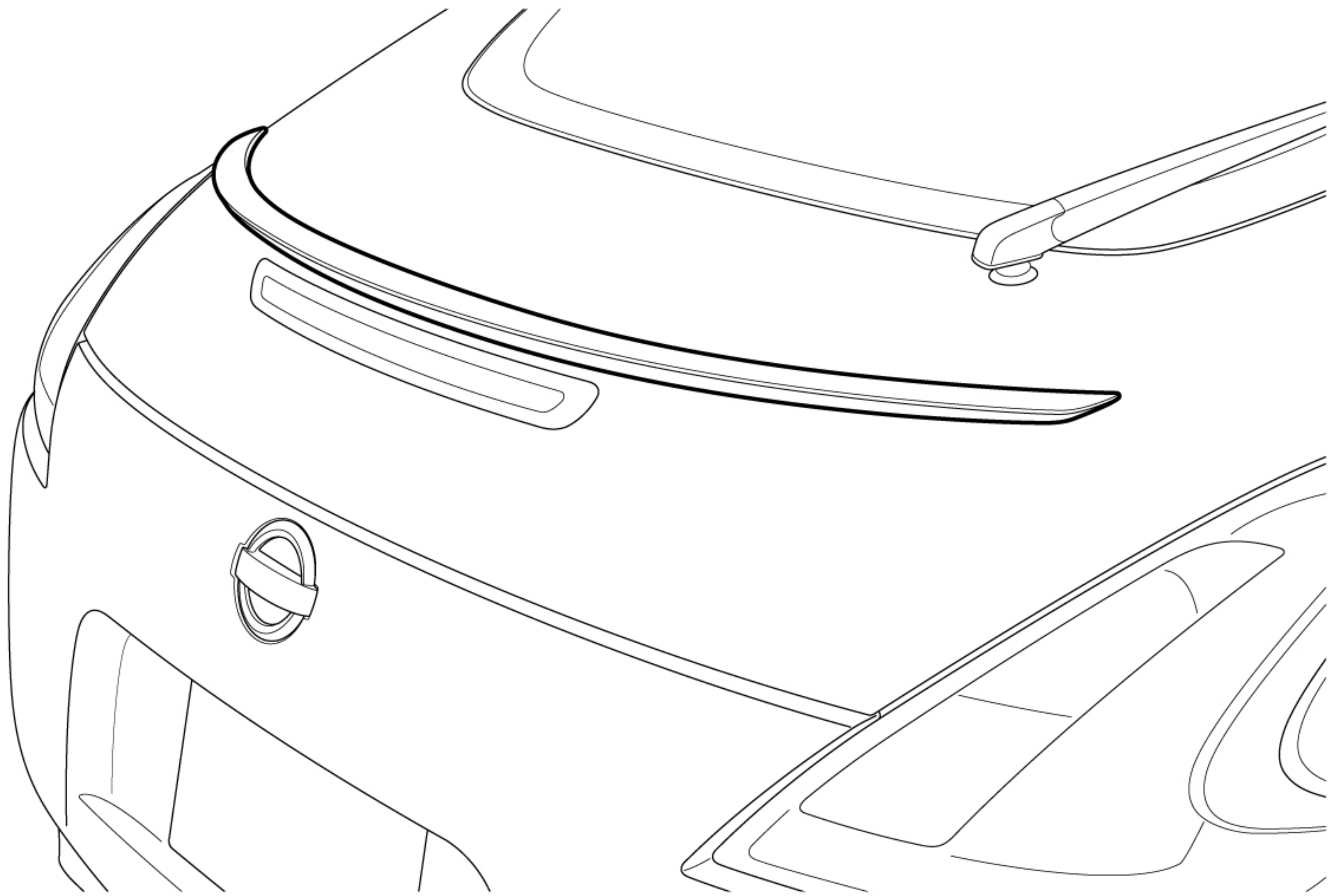

## 注意

- 別添の「FRP製品に関するご注意とお願い」をよく読んでから作業してください。
- 車輻には、組み付け誤差などのバラツキがあります。  
塗装前に取り付け車輻に仮合わせし、取り付け穴及び車輻との合いをヤスリ等で削り、調整してください。塗装後及び加工後の返品、クレーム等には応じられません。
- 2人以上で作業してください。
- エンジンを停止させ、サイドブレーキをかけ、車輻が確実に固定されている事を確認してから作業してください。
- 取り付け終了後は、ネジ等の締め付け及び全体のガタツキ等がないか、もう一度確認してください。
- 一定期間ごとの増締め作業を必ずおねがいします。