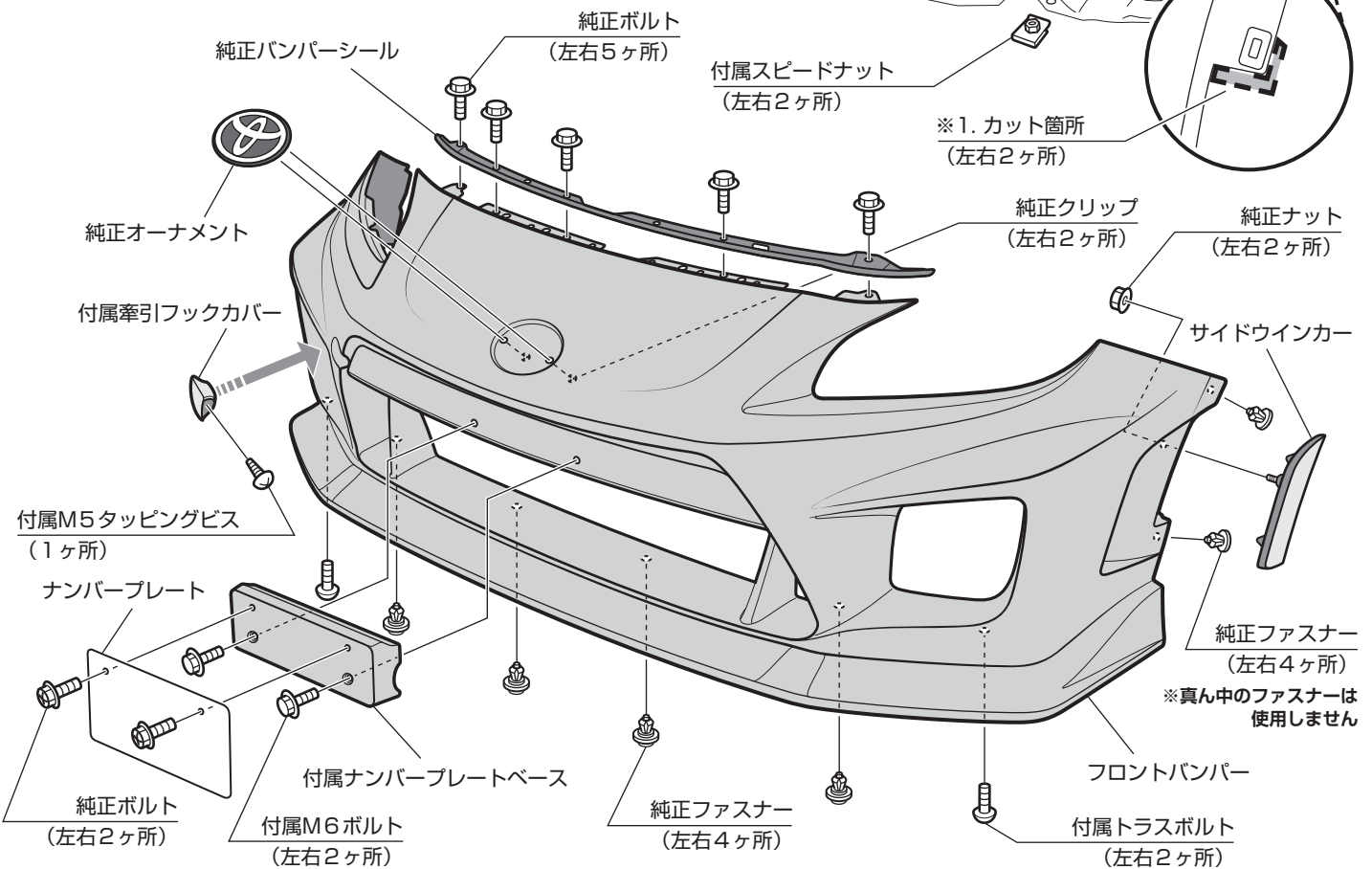
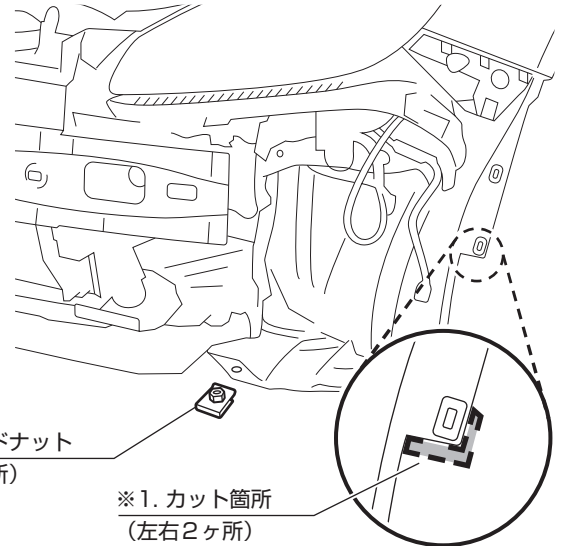

付属部品

 M6ボルト × 2
  M5タッピングビス × 1
  M6トラスボルト × 2
  スピードナット × 2

フロントバンパースポイラー 取付方法

1. 車両から純正バンパーを取り外してください。
2. タイヤハウスカバーの不要な部分 (右図 ※1 参照) をカットしてください。
3. 純正ボルト・ファスナーと付属ボルト・ナットを使用して、車両にフロントバンパーを仮固定してください。
4. フロントバンパーにナンバープレートベースを取り付けてください。
5. 取り外した純正バンパーからオーナメント、ナンバープレートを取り外し、逆の手順でフロントバンパーに取り付けてください。
6. 下図を参照し、付属タッピングビスを使用して、付属牽引フックカバーを取り付けてください。
7. 全体のバランスを確認し、各取り付け位置を順番に本締めしてください。

 注意

- 別添の「FRP製品に関するご注意とお願い」をよく読んでから作業してください。
- 車輻には、組み付け誤差などのバラツキがあります。塗装前に取り付け車輻に仮合わせし、取り付け穴及び車輻との合いをヤスリ等で削り、調整してください。塗装後及び加工後の返品、クレーム等には応じられません。
- 2人以上で作業してください。
- エンジンを停止させ、サイドブレーキをかけ、車輻が確実に固定されている事を確認してから作業してください。
- 取り付け終了後は、ネジ等の締め付け及び全体のガタツキ等がないか、もう一度確認してください。
- 一定期間ごとの増締め作業を必ずおねがいします。

付属部品

 M5タッピングビス × 2

 両面テープ × 1

※本説明書は運転席側で記載しています。助手席側も同様の方法で取り付け作業を行ってください。

サイドステップスポイラー 取付方法

1. 車両から純正サイドシルを取り外してください。
2. 車両にサイドステップを仮合わせし、フロントタイヤハウスカバーの干渉する部分をカットしてください。
3. 下図を参照し、純正ファスナーと付属タッピングビス・両面テープを使用して、車両にサイドステップを仮固定してください。
4. 全体のバランスを確認し、各取り付け位置を順番に本締めしてください。

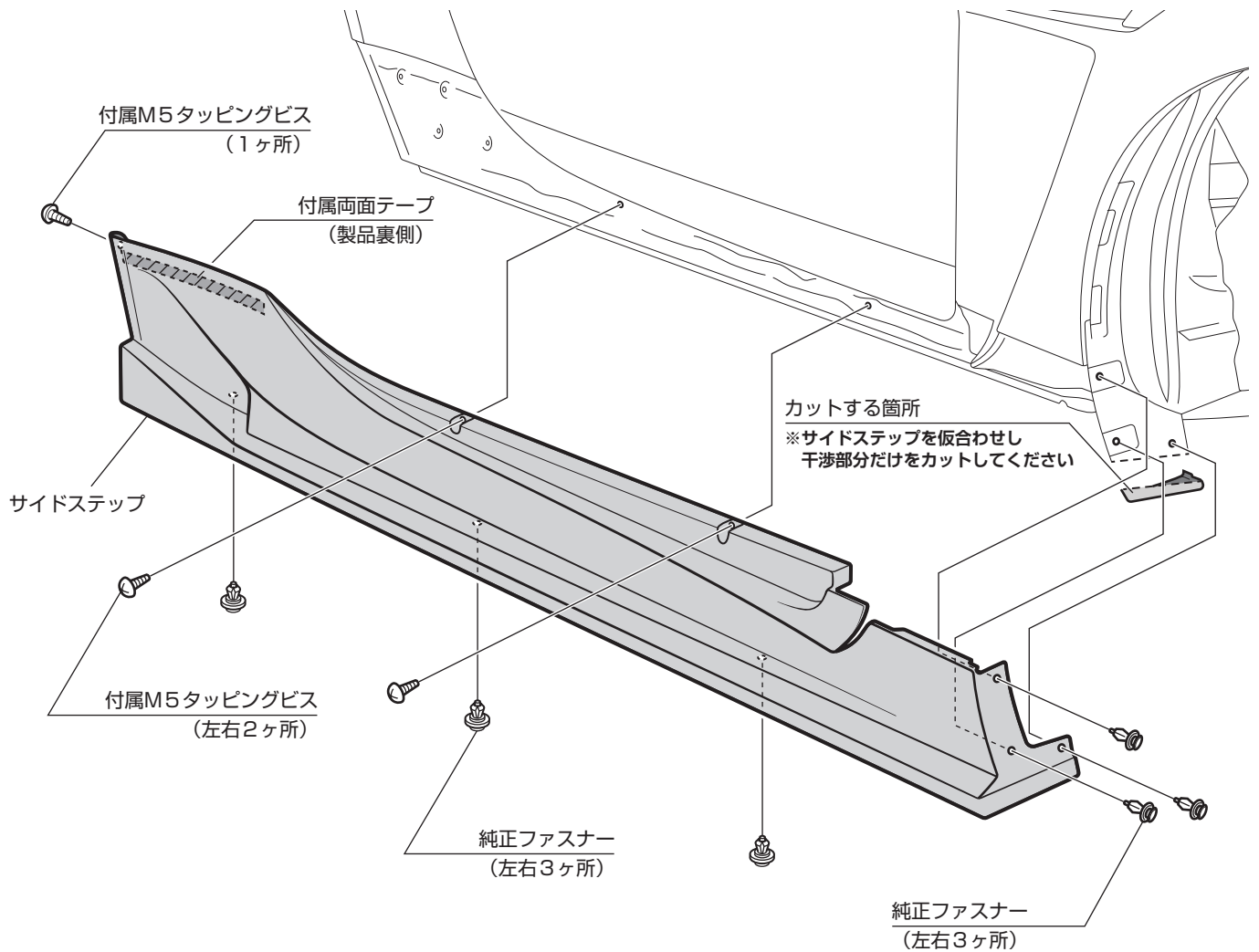
 注意

- 別添の「FRP製品に関するご注意とお願い」をよく読んでから作業してください。
- 車輻には、組み付け誤差などのバラツキがあります。塗装前に取り付け車輻に仮合わせし、取り付け穴及び車輻との合いをヤスリ等で削り、調整してください。塗装後及び加工後の返品、クレーム等には応じられません。
- 2人以上で作業してください。
- エンジンを停止させ、サイドブレーキをかけ、車輻が確実に固定されている事を確認してから作業してください。
- 取り付け終了後は、ネジ等の締め付け及び全体のガタツキ等がないか、もう一度確認してください。
- 一定期間ごとの増締め作業を必ずおねがいします。

付属部品



M6ボルト × 2



M6ナット × 2



皿ボルト × 4

リアバンパースポイラー 取付方法

1. 車両から純正バンパーを取り外してください。
2. 取り外した純正バンパーからライセンスプレートランプを取り外してください。
3. 下図を参照し、付属ボルト・ナットを使用して、リアリフレクターを取り付けてください。

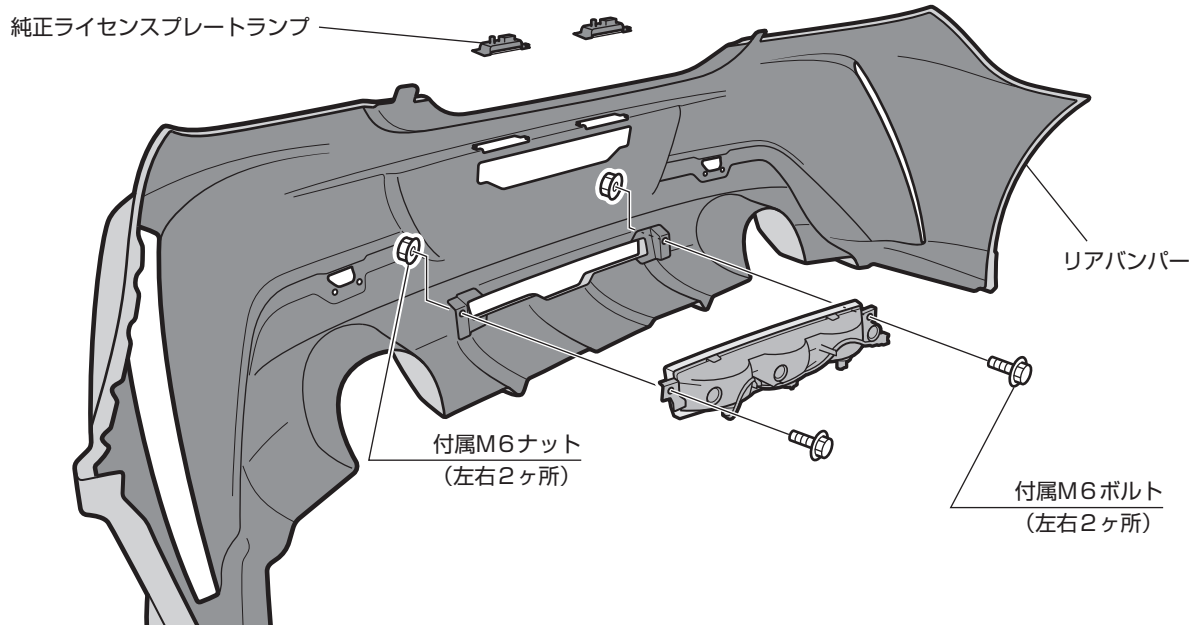

※クリアランスソナー装着車の場合

クリアランスソナー装着車の場合は、純正バンパーからソナーセンサー本体およびソナーセンサーブラケットを取り外し、逆の手順でリアバンパーにソナーセンサーブラケットおよびソナーセンサー本体を取り付けてください。

※リアバンパーにソナーセンサー用取付穴は開いていないため、ケガキ印部分に穴開け加工が必要になります。

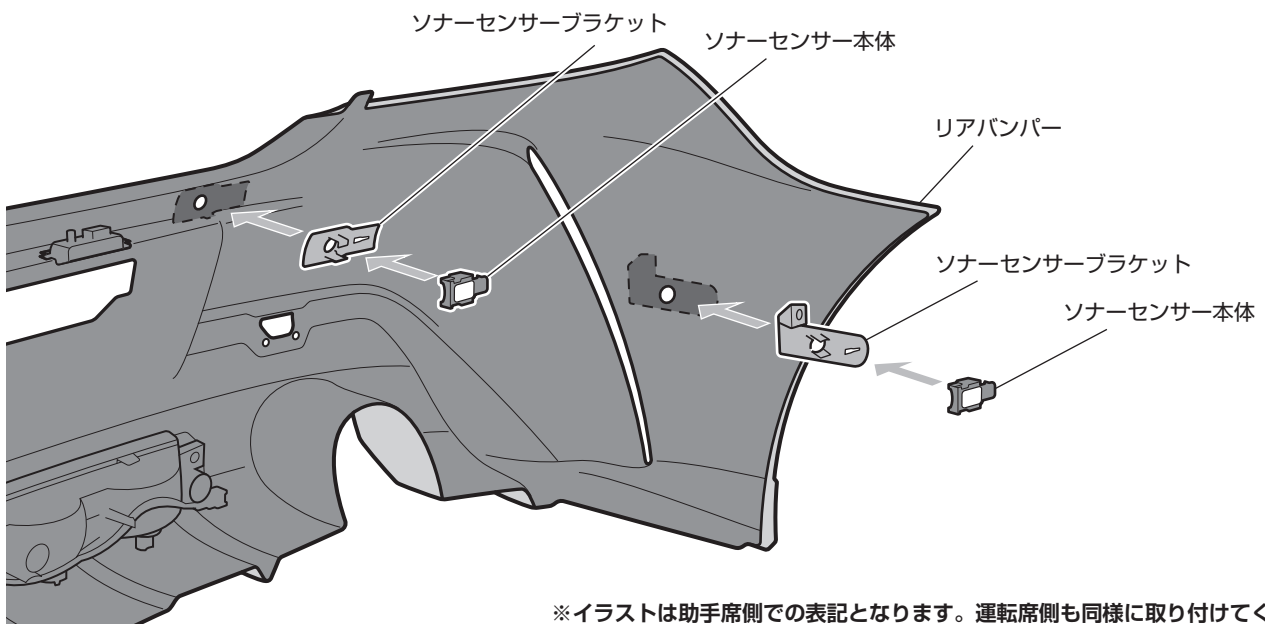

※イラストは助手席側での表記となります。運転席側も同様に取付けてください。

4. 下図を参照し、純正タッピングビス・ファスナー類を使用して、車両にリアバンパーを仮固定してください。
5. リアバンパーにライセンスプレートランプを取り付けてください。
6. 下図を参照し、付属皿ボルトを使用して、付属牽引フックカバーを取り付けてください。
7. 全体のバランスを確認し、各取り付け位置を順番に本締めしてください。

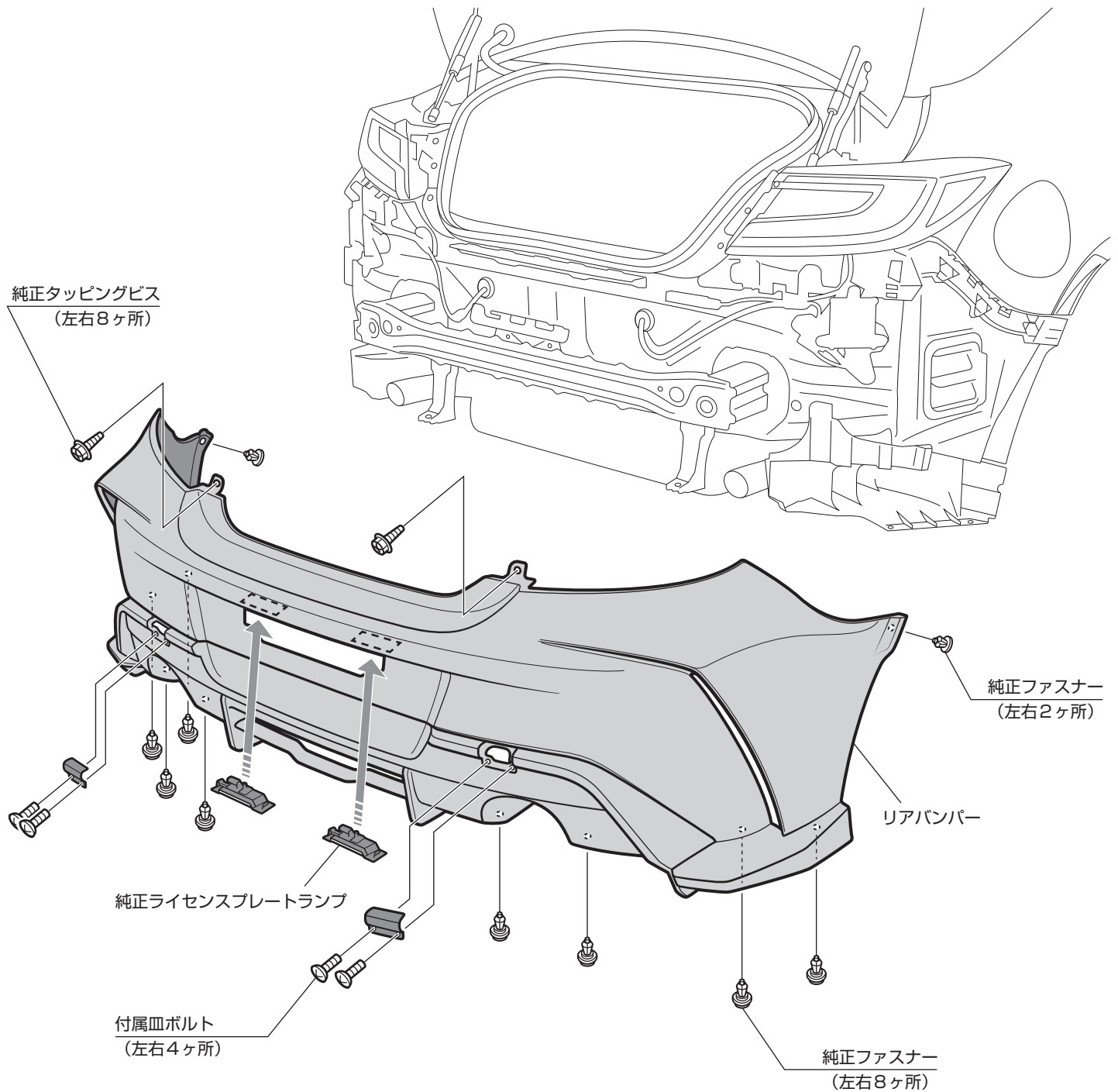

⚠ 注意

- 別添の「FRP製品に関するご注意とお願い」をよく読んでから作業してください。
- 車輻には、組み付け誤差などのバラツキがあります。塗装前に取り付け車輻に仮合わせし、取り付け穴及び車輻との合いをヤスリ等で削り、調整してください。塗装後及び加工後の返品、クレーム等には応じられません。
- 2人以上で作業してください。
- エンジンを停止させ、サイドブレーキをかけ、車輻が確実に固定されている事を確認してから作業してください。
- 取り付け終了後は、ネジ等の締め付け及び全体のガタツキ等がないか、もう一度確認してください。
- 一定期間ごとの増締め作業を必ずおねがいします。

付属部品



M5ボルト × 2



M5ナット × 2



両面テープ × 1

※本説明書は運転席側で記載しています。助手席側も同様の方法で取り付け作業を行ってください。

フロントエアロフェンダー 取付方法

1. 車両からフェンダーおよびバンパー、サイドステップ等を取り外してください。
2. 下図を参照し、純正ボルトを使用して、車両にフロントエアロフェンダーを仮固定してください。

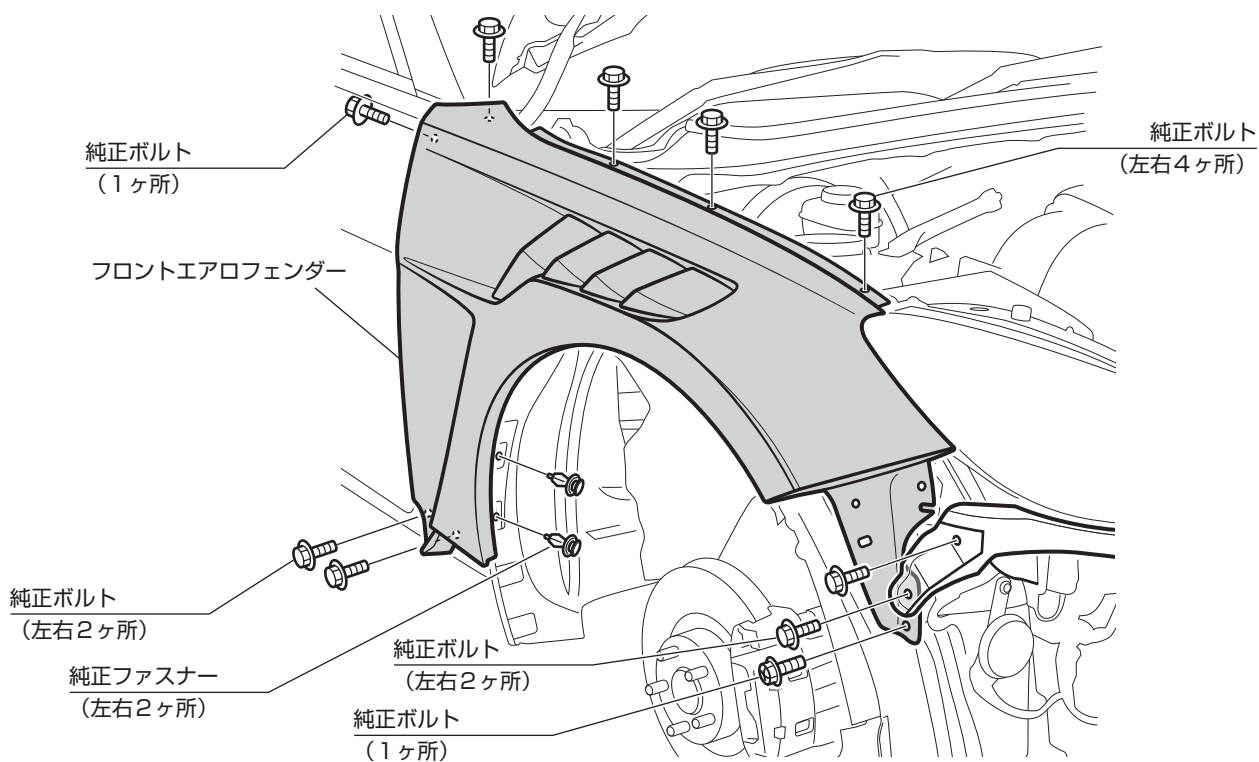

3. 純正ボルトを使用して、フロントエアロフェンダーにフロントフェンダーリテーナーを取り付けてください。
4. 全体のバランスを確認し、各取り付け位置を順番に本締めしてください。

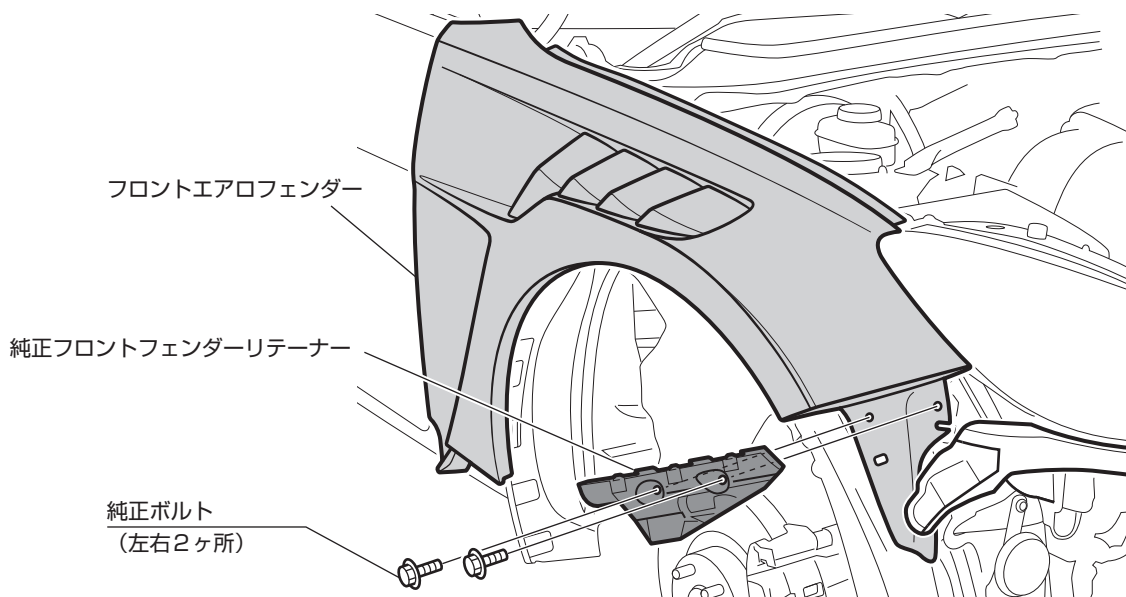

4. 取り外した逆の手順で、車両にフロントバンパーおよびサイドステップを取り付けてください。
5. 下図を参照し、付属両面テープを使用して、フェンダーやバンパーおよびウインカーなど全体のバランスを確認し、車両バンパーのサイドウインカーとフロントエアロフェンダーの間のアーチ部分に、付属フェンダーアーチモールを取り付けてください。

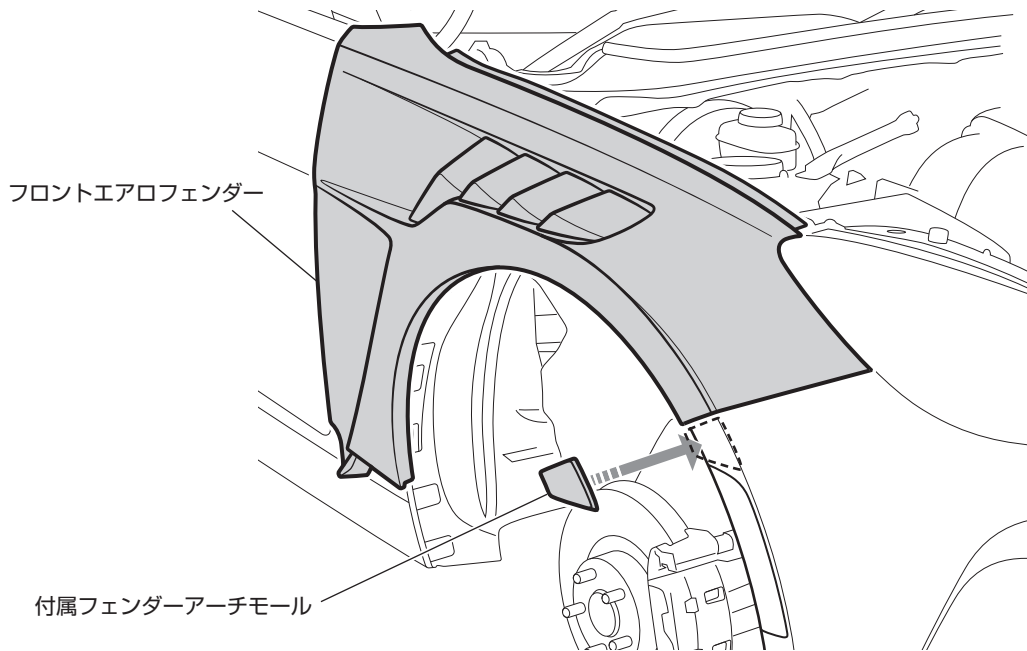

※ings製サイドステップとの同時装着の場合

ings製サイドステップと同時装着する場合は、付属ボルト・ナットを使用して、フロントエアロフェンダーとings製サイドステップをフェンダー内部から固定ください。

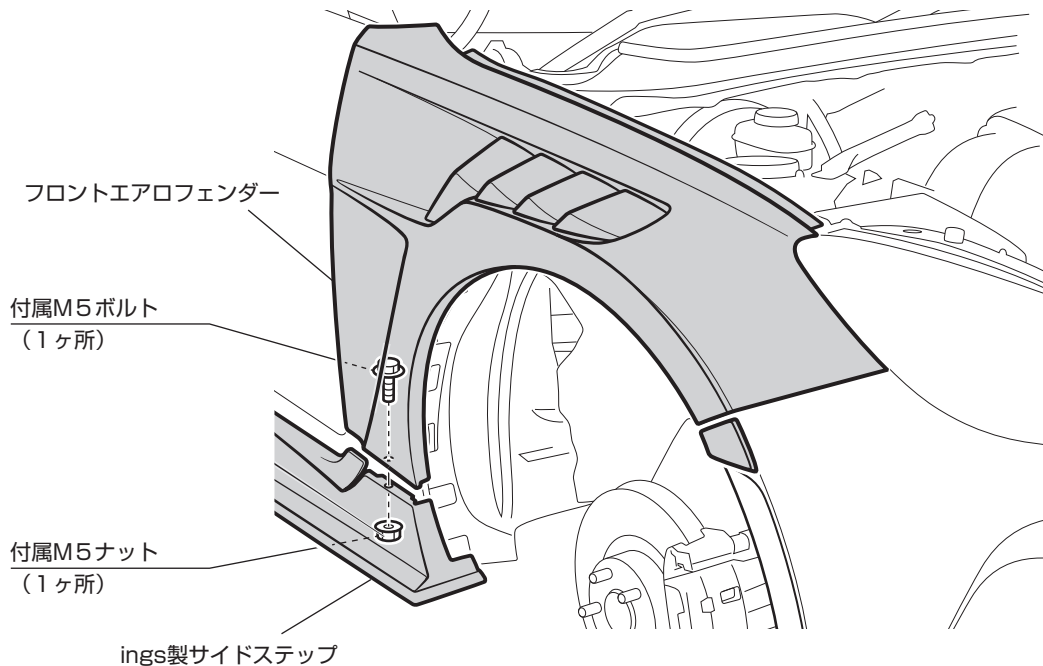

⚠ 注意

- 別添の「FRP製品に関するご注意とお願い」をよく読んでから作業してください。
- 車輻には、組み付け誤差などのバラツキがあります。塗装前に取り付け車輻に仮合わせし、取り付け穴及び車輻との合いをヤスリ等で削り、調整してください。塗装後及び加工後の返品、クレーム等には応じられません。
- 2人以上で作業してください。
- エンジンを停止させ、サイドブレーキをかけ、車輻が確実に固定されている事を確認してから作業してください。
- 取り付け終了後は、ネジ等の締め付け及び全体のガタツキ等がないか、もう一度確認してください。
- 一定期間ごとの増締め作業を必ずおねがいします。

付属部品



M5タッピングビス × 2



両面テープ（製品裏面に貼付済み）

※本説明書は運転席側で記載しています。助手席側も同様の方法で取り付け作業を行ってください。

リアフェンダーアーチカバー 取付方法

1. 車両からフェンダーエクステンションを取り外してください。
2. 車両にリアフェンダーアーチカバーを仮合わせし、取付位置やバランスを確認してください。
3. 車両のリアフェンダーアーチカバーの両面テープ貼り付け位置を、市販の脱脂剤にて十分脱脂してください。
4. 下図を参照し、付属タッピングビスおよび両面テープ（製品裏側に貼付済み）を使用して、車両にリアフェンダーアーチカバーを仮固定してください。
5. 全体のバランスを確認し、各取り付け位置を順番に本締めしてください。

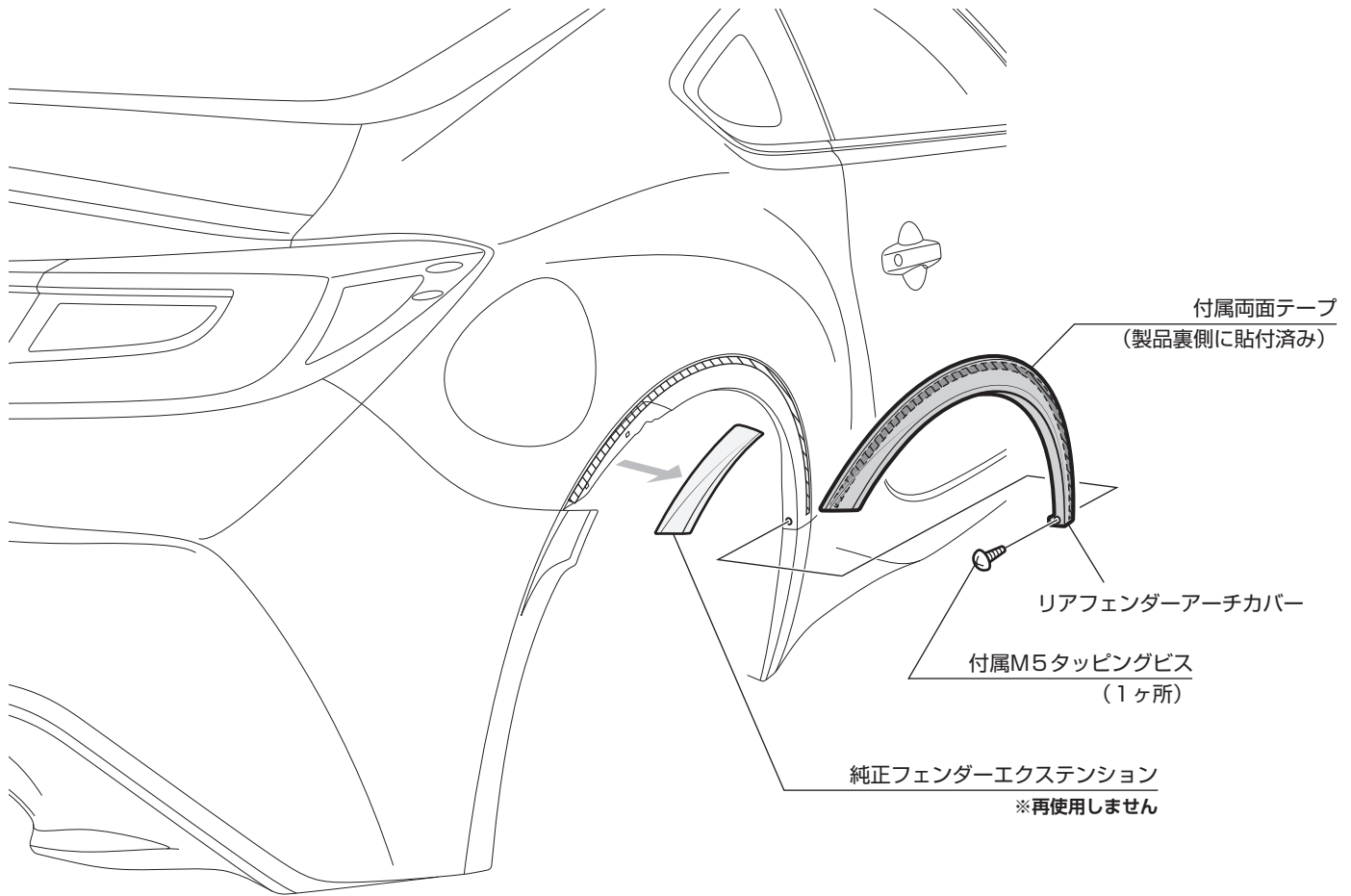

⚠ 注意

- 別添の「FRP製品に関するご注意とお願い」をよく読んでから作業してください。
- 車輻には、組み付け誤差などのバラツキがあります。塗装前に取り付け車輻に仮合わせし、取り付け穴及び車輻との合いをヤスリ等で削り、調整してください。塗装後及び加工後の返品、クレーム等には応じられません。
- 2人以上で作業してください。
- エンジンを停止させ、サイドブレーキをかけ、車輻が確実に固定されている事を確認してから作業してください。
- 取り付け終了後は、ネジ等の締め付け及び全体のガタツキ等がないか、もう一度確認してください。
- 一定期間ごとの増締め作業を必ずおねがいします。

付属部品

 M8ボルト × 4

エアロボンネット 取付方法

1. 車両から純正ボンネットを取り外してください。
2. 取り外した純正ボンネットからボンネットシールおよびカウルを取り外してください。
3. 下図を参照し、付属ボルトを使用して、車両にエアロボンネットを仮固定してください。
4. フェンダーとの左右の隙間や全体のバランスを確認しながら、各取り付け位置を順番に本締めしてください。
5. ボンネットを閉め、フェンダーとの高さのバランスを確認し、必要に応じてフードクッションで高さを調節してください。

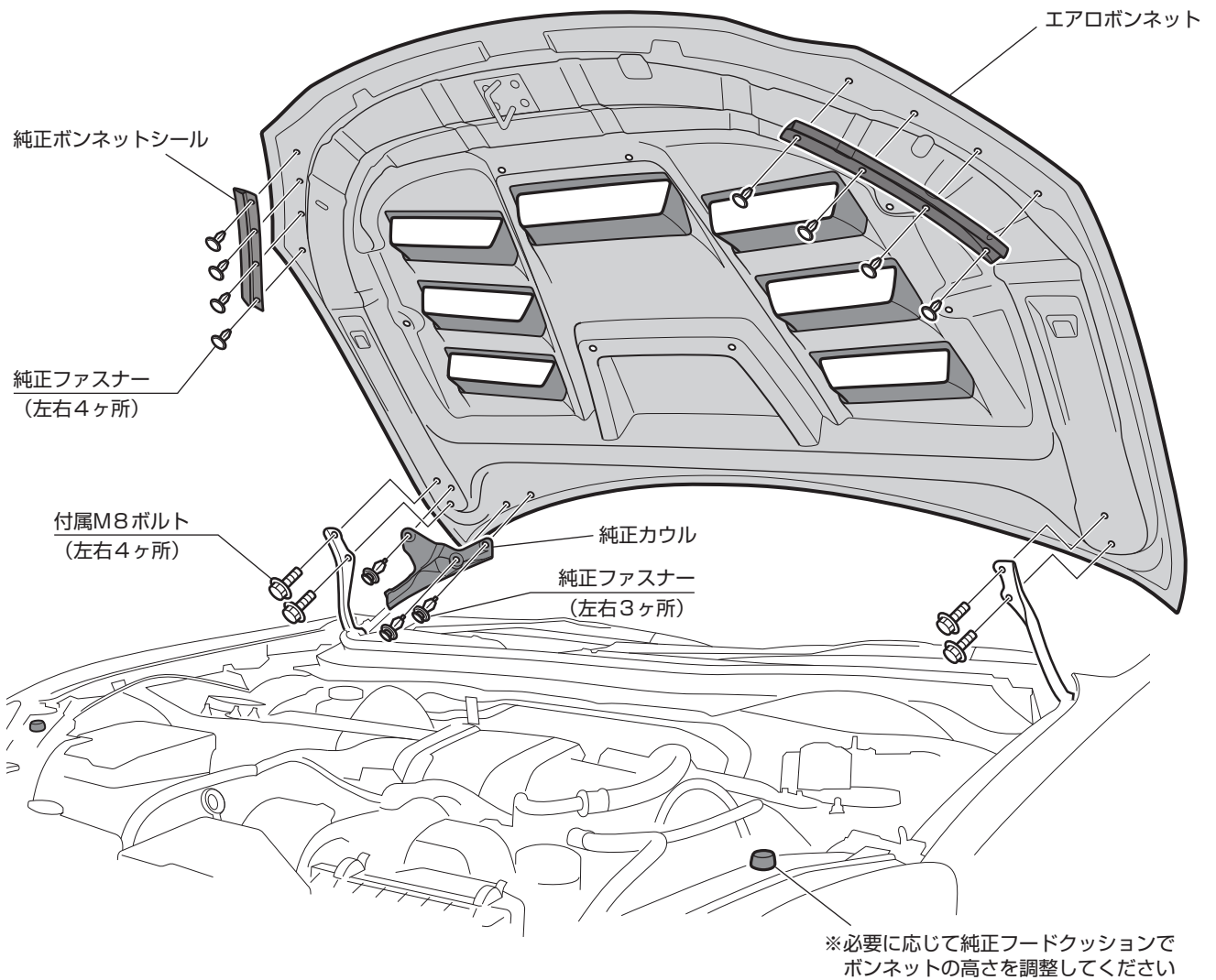
 注意

- 別添の「FRP製品に関するご注意とお願い」をよく読んでから作業してください。
- 車輻には、組み付け誤差などのバラツキがあります。塗装前に取り付け車輻に仮合わせし、取り付け穴及び車輻との合いをヤスリ等で削り、調整してください。塗装後及び加工後の返品、クレーム等には応じられません。
- 2人以上で作業してください。
- エンジンを停止させ、サイドブレーキをかけ、車輻が確実に固定されている事を確認してから作業してください。
- 取り付け終了後は、ネジ等の締め付け及び全体のカタツキ等がないか、もう一度確認してください。
- 一定期間ごとの増締め作業を必ずおねがいします。

付属部品



M6ボルト × 8

レインカバー（ings N-SPEC GR86 & BRZ用エアロボンネット専用）取付方法

1. エアロボンネット裏面にレインカバーを仮合わせし、取付位置を確認してください。
2. 下図を参照し、付属ボルトを使用して、エアロボンネット裏面にレインカバーを仮固定してください。
3. 全体のバランスを確認しながら、各取り付け位置を順番に本締めしてください。
4. ボンネットを閉め、エンジンルーム内に干渉している箇所が無いことを確認してください。

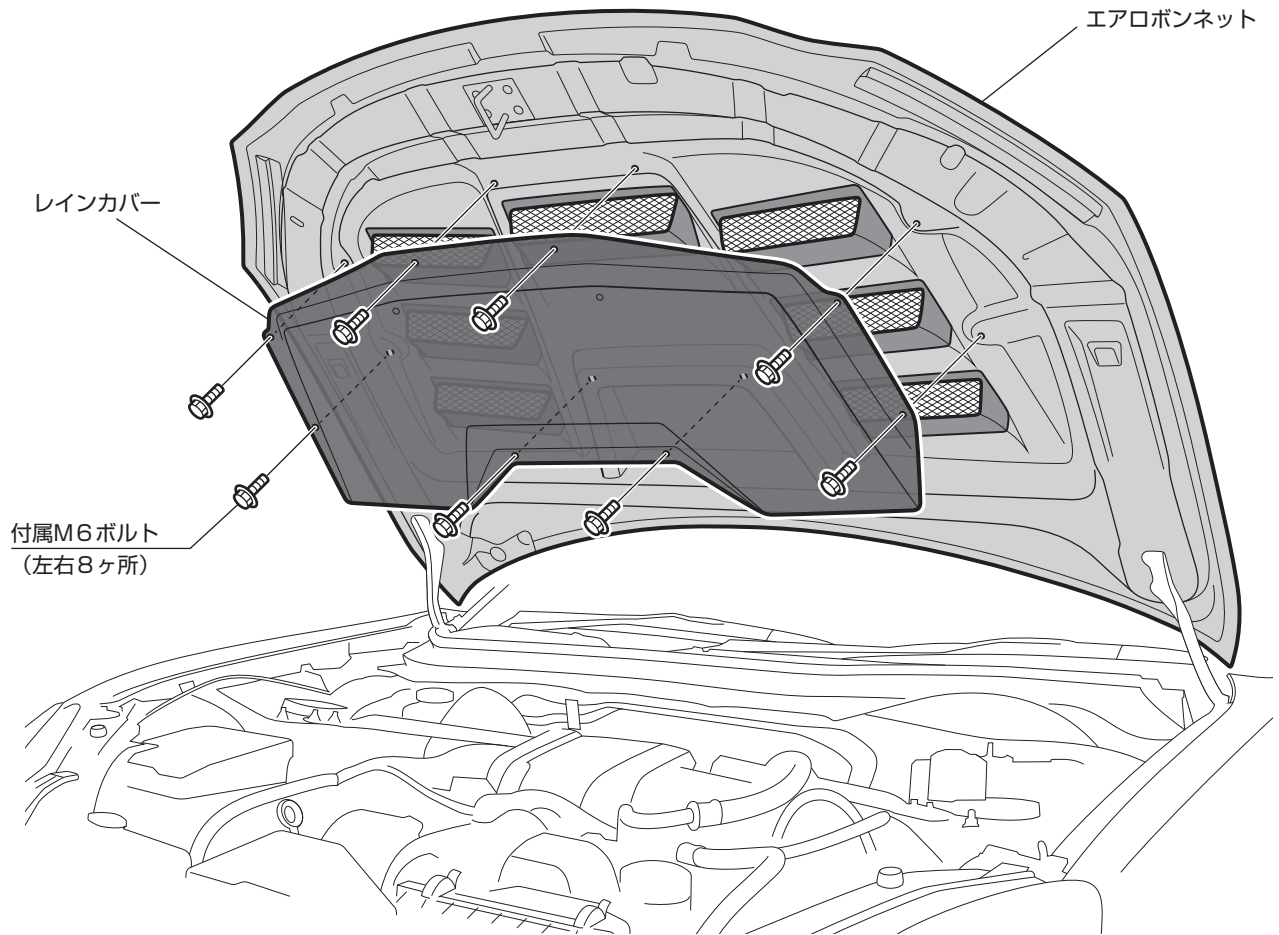

※本製品は「ings N-SPEC GR86 & BRZ用エアロボンネット」専用オプションパーツとなります。純正ボンネットや他社製ボンネットには適合しません。

 注意

- 別添の「FRP製品に関するご注意とお願い」をよく読んでから作業してください。
- 車輻には、組み付け誤差などのバラツキがあります。塗装前に取り付け車輻に仮合わせし、取り付け穴及び車輻との合いをヤスリ等で削り、調整してください。塗装後及び加工後の返品、クレーム等には応じられません。
- 2人以上で作業してください。
- エンジンを停止させ、サイドブレーキをかけ、車輻が確実に固定されている事を確認してから作業してください。
- 取り付け終了後は、ネジ等の締め付け及び全体のガタツキ等がないか、もう一度確認してください。
- 一定期間ごとの増締め作業を必ずおねがいします。