

### Z-POWER WING 取付方法

#### ※純正リアウイングスポイラー装着車の場合

1. 純正リアウイングスポイラーを取り外してください。
2. 図を参照し、ウイング本体とウイングステー及びマウント部を仮組みしてください。
3. 純正リアウイングスポイラー取付穴を利用し、ウイングをトランクに仮組みしてください。
4. 全体のバランスを確認しながら、ウイング各取付部を本締めしてください。

#### ※純正リアウイングスポイラー未装着車の場合

1. 図を参照し、ウイング本体とウイングステー及びマウント部を仮組みしてください。
2. 取付に必要な穴をトランクに開けるため、仮組みしたウイングをトランクのお好みの位置に合わせてマジックなどで印を付けてください。
3. トランクに印を付けたマウント取付穴位置に穴を開けてください。
4. ウイングをトランクに仮組みしてください。
5. 全体のバランスを確認しながら、ウイング各取り付け部を本締めしてください。

#### 製品内容

- ・ウイング本体（ステーブラケット、翼端板組み付け済み）・・・×1
- ・アルミウイングステー・・・×2
- ・車種専用マウント・・・×2
- ・取付部品・・・（右記付属部品欄をご参照ください）

#### 取付部品

- ウイング本体用
- M6ボルトM（6 X 20）×4
  - ワッシャーM ×8
  - M6セルフロックナット ×4
- 専用ベース取付用
- M6ボルトL（6 X 25）×8
  - ワッシャーM ×8
  - ワッシャーL ×8
  - M6セルフロックナット ×8
- ※組み付け済み部含む

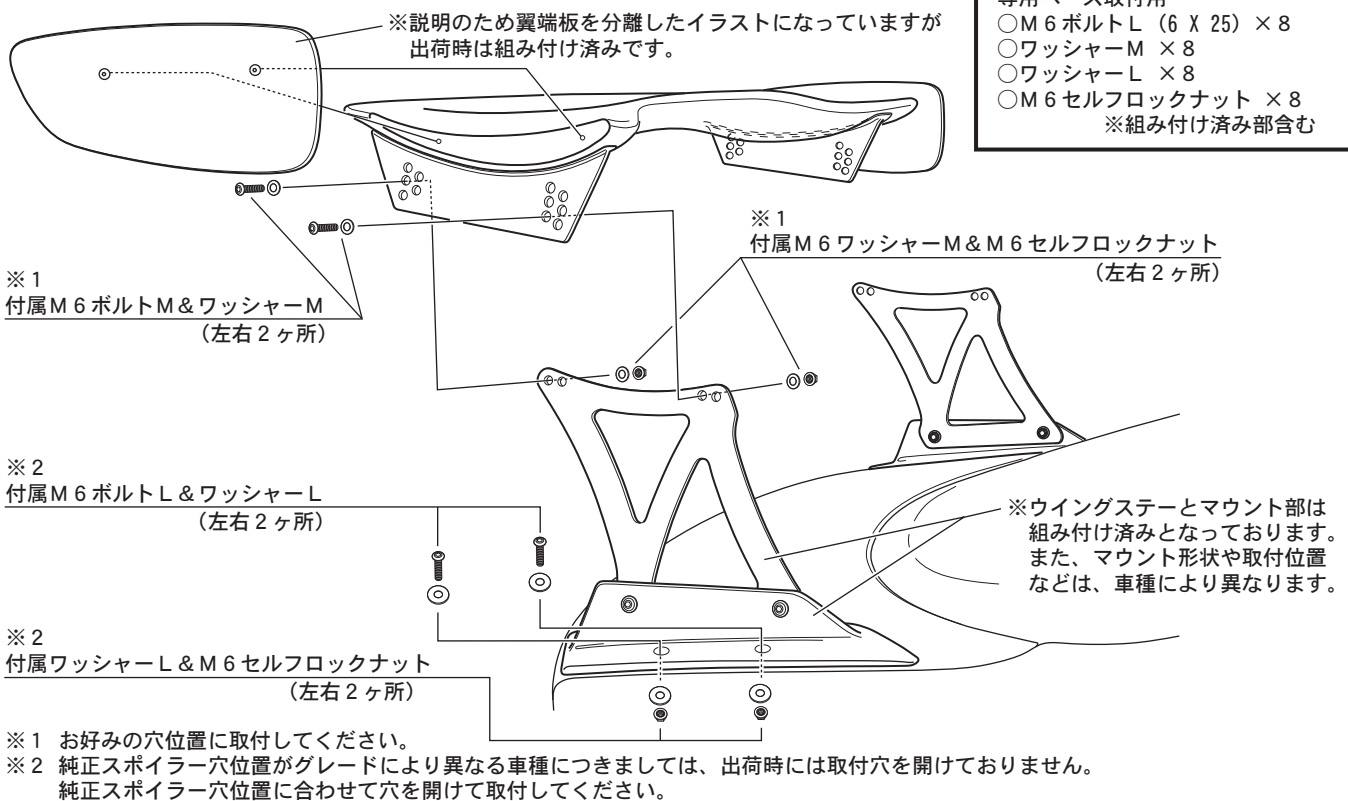

## ！ 注意

- 「ウイング製品に関するご注意とお願い」をよく読んでから作業してください。
- 車種には、組み付け誤差などのバラツキがあります。  
塗装前に取り付け車種に仮合わせし、取り付け穴及び車種との合いをヤスリ等で削り、調整してください。塗装後及び加工後の返品、クレーム等には応じられません。
- 2人以上で作業してください。
- エンジンを停止させ、サイドブレーキをかけ、車種が確実に固定されている事を確認してから作業してください。
- 取り付け終了後は、ネジ等の締め付け及び全体のガタツキ等がないか、もう一度確認してください。
- 一定期間ごとの増締め作業を必ずおねがいします。